

TR-P 折斷絲攻取出用鎢鋼鑽頭

Tap Remover Plus

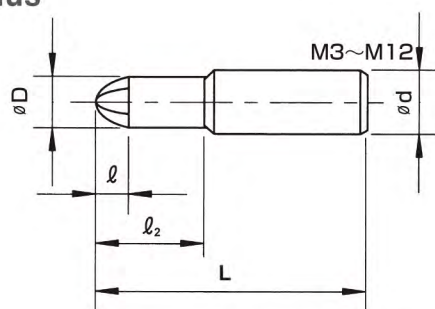

* 採用最新開發之P鍍膜，皮膜硬度為Hv3,500，耐熱度1,100°C以上，更加快速，有力的切削加工登場。

* 獨特形狀設計，不需要處理斷裂面且不損傷被加工的底孔及螺紋，可簡單移除殘屑。

* 適用於各式高速鋼絲攻。

單位：mm

切削條件參考表

規格 Size	絲攻規格 Tap Size	外徑 (D)	刃長 (l)	有效長 (l_2)	柄徑 (d)	全長 (L)	價(支)格	回轉數 min^{-1}	進刀速度 mm/min
TR-P 3	M 3	2.2	3.5	9	6	40	5,810.00	650~1,000	5~10
TR-P 4	M 4	3.1	4	12	6	40	5,810.00	650~1,000	5~10
TR-P 5	M 5	3.8	4	15	6	45	6,060.00	650~1,000	5~10
TR-P 6	M 6	4.6	4.5	18	6	50	6,060.00	650~1,000	5~10
TR-P 8	M 8	6.2	5.5	24	8	55	8,560.00	650~1,000	5~10
TR-P 10	M 10	7.1	6	30	10	60	9,630.00	650~1,000	5~10
TR-P 12	M 12	8.6	6.5	30	12	60	12,020.00	650~1,000	5~10

TRL-P 折斷絲攻取出用鎢鋼長刃鑽頭

Tap Remover Plus

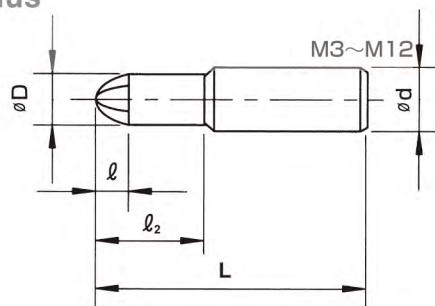

* 採用最新開發之P鍍膜，皮膜硬度為Hv3,500，耐熱度1,100°C以上，更加快速，有力的切削加工登場。

* 獨特形狀設計，不需要處理斷裂面且不損傷被加工的底孔及螺紋，可簡單移除殘屑。

* 適用於各式高速鋼絲攻。

* 深孔二次加工用。

單位：mm

切削條件參考表

規格 Size	絲攻規格 Tap Size	外徑 (D)	刃長 (l)	有效長 (l_2)	柄徑 (d)	全長 (L)	價(支)格	回轉數 min^{-1}	進刀速度 mm/min
TRL-P 3	M 3	2.2	3.5	15	6	40	6,420.00	650~1,000	5~10
TRL-P 4	M 4	3.1	4	20	6	45	6,420.00	650~1,000	5~10
TRL-P 5	M 5	3.8	4	25	6	50	8,950.00	650~1,000	5~10
TRL-P 6	M 6	4.6	4.5	30	6	60	8,950.00	650~1,000	5~10
TRL-P 8	M 8	6.2	5.5	35	8	65	10,780.00	650~1,000	5~10
TRL-P 10	M 10	7.1	6	40	10	75	12,620.00	650~1,000	5~10
TRL-P 12	M 12	8.6	6.5	40	12	80	15,740.00	650~1,000	5~10